



Велопарковка «Городская»
Тип 02, Тип 03, Тип 04.
ТУ 9690-007-20938524-2017

1. НАЗНАЧЕНИЕ:

Велопарковка «Городская», предназначенная для парковки велосипедов возле частных домов, магазинов, офисов и т.п.

Велопарковки позволяют удерживать велосипеды в вертикальном положении и обеспечивают упорядоченное размещение велосипедов.

Велопарковки изготавливаются трех типов:

Тип	Наименование	Назначение	Способ крепления к поверхности
<input type="checkbox"/>	Тип 02	Парковка 1-2 велосипедов	Нижний профиль трубы, выполненный в виде фланца, заглубляется на 200 мм. Дополнительно, через отверстия во фланце, закрепляется анкерами или другими крепёжными элементами к подготовленному основанию.
<input type="checkbox"/>	Тип 03	Парковка 1-2 велосипедов	Крепится анкерами или другими крепёжными элементами к подготовленному основанию.
<input type="checkbox"/>	Тип 04	Парковка до 8 велосипедов	Крепится анкерами или другими крепёжными элементами к подготовленному основанию.

Москва

2017

2. ВНЕШНИЙ ВИД И ОСНОВНЫЕ РАЗМЕРЫ:

Тип 02:

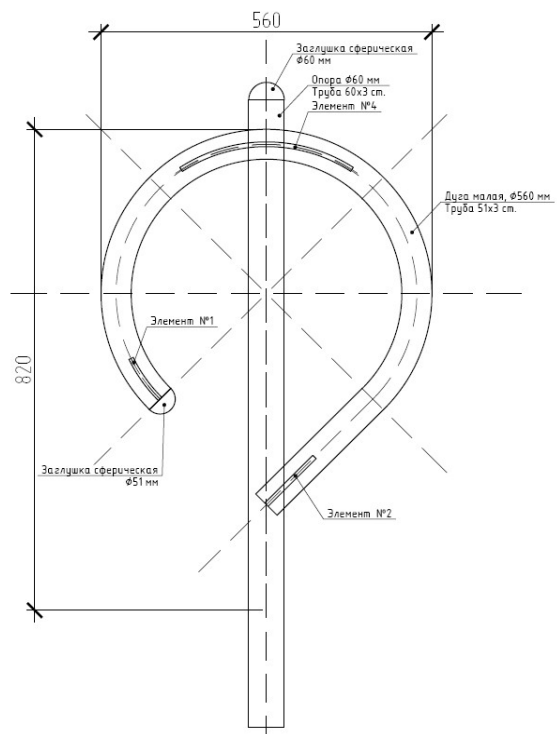

Размер монтажных отверстий:

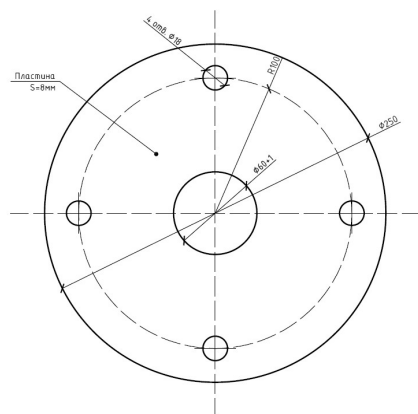

Тип 03:

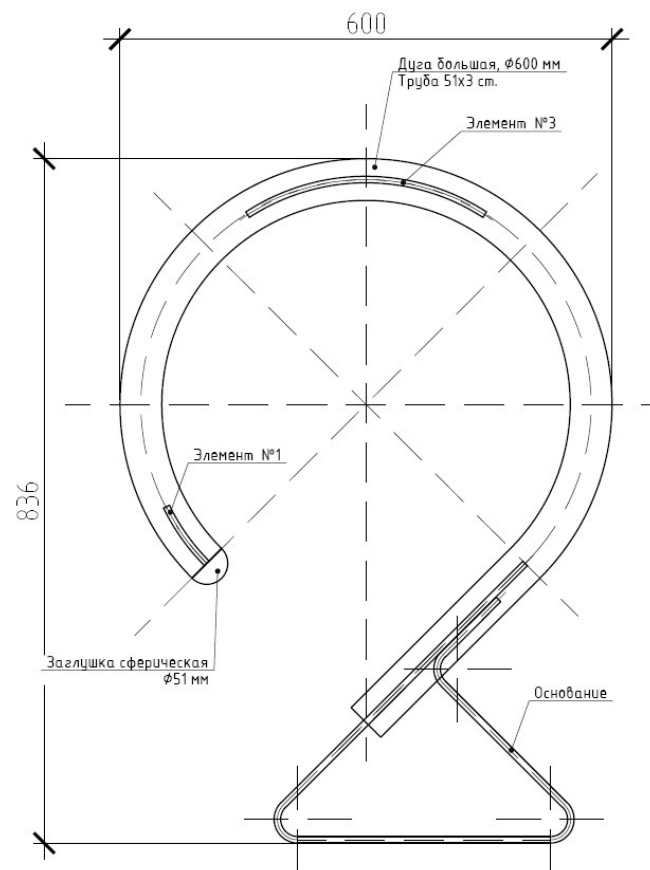

Размер монтажных отверстий:

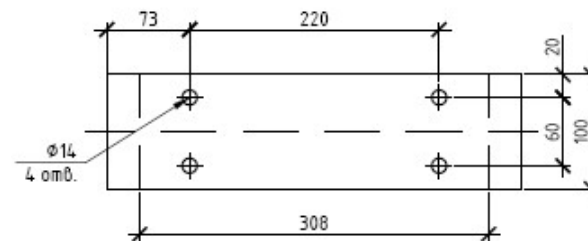

6. СВИДЕТЕЛЬСТВО О ПРИЕМКЕ:

Велопарковка «Городская» признана годной к эксплуатации, в соответствии с ТУ 9690-007-20938524-2017.

1

Дата выпуска _____

ПШТАМП
Изготовителя

7. СВЕДЕНИЯ ОБ ИЗГОТОВИТЕЛЕ:

Общество с ограниченной ответственностью
«СТРОЙКОМПЛЕКС».
129344, г. Москва, ул. Искры, д. 31, корп. 1, пом. II, комн. 7а
Телефон: (495) 662-50-01, факс: (495) 662-50-05